

Slidebloc® light Gleitlagertechnik
Made in Germany!

Die neue Gleitlagertechnik

Simplifizierung und Reduktion, Made in Germany!

Die Gleitlagertechnik der neusten Generation für Türdrückergarnituren. Die Vereinfachung **bewegungs-** und **produktionsökonomischer Prozesse** ist die Grundlage dieser Technik. Zahlreiche **Materialkombinationen und Dauerfunktionstests** waren notwendig, um spezifische Defizite von GL-Garnituren (Gleitlagergarnituren) weitgehend zu eliminieren. Die Reduktion auf nur ein Montage- und ein Bewegungselement **reduziert die Produktionsvorgänge und somit die Kosten enorm**, andererseits wird der **Montagevorgang an der Tür zum Kinderspiel**. Slidebloc® light gewährleistet eine einwandfreie Funktion ohne bekannte Verschleißerscheinungen marktüblicher GL-Garnituren, wie wackeln, hängen, hochstehen oder unerwünschte Geräusche. Zusätzlich sorgen die beiden Druckfedern aus hochwertigem Federstahl für **eine aktive und dauerhafte Unterstützung der Schlossfeder**. Slidebloc® light, in Deutschland entwickelt, in Deutschland produziert und **weit günstiger als alle vergleichbaren in Asien gefertigten Gleitlagertechniken!**

Technik im Detail

Stütznocken:

Erleichtern die Montage und verhindern das Verdrehen und Verrutschen an der Tür.

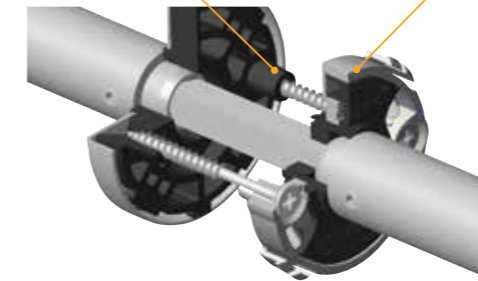

Das Montageelement, die Basis:

Die Basis sorgt für die notwendige Statik, integriert ist das **wartungsfreie Gleitlager aus geschmiertem Polyamid**. Ausführung sowohl für runde wie auch quadratische Rosetten.

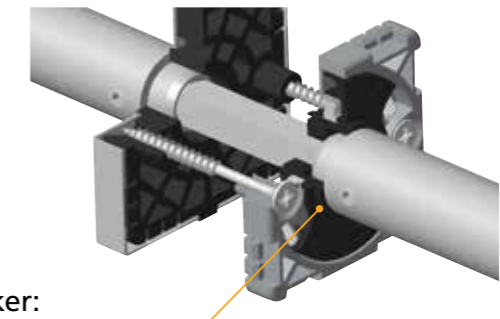

Das Bewegungselement, der Anker:

Die Verbindung zwischen Anker, Drücker und Vierkant ist **spielfrei**. Die Bewegung erfolgt **gemeinsam**, das verhindert jede Reibung am Drückeransatz und gewährleistet eine dauerhaft spielfreie, axiale Führung der Drehbewegung. Der Anschlag nach oben verhindert ein Hochstehen des Drückers.

Formen auf Rundrosetten Edelstahl matt



Form **1084** ab Seite 4



Form **1085** ab Seite 5



Form **1100** ab Seite 6



Form **1104** ab Seite 7



Form **1106** ab Seite 8



Form **1174** ab Seite 9

Formen auf Quadratrossetten Edelstahl matt



Form **1002** ab Seite 10



Form **1011** ab Seite 11



Form **1019** ab Seite 12



Form **1106** ab Seite 13

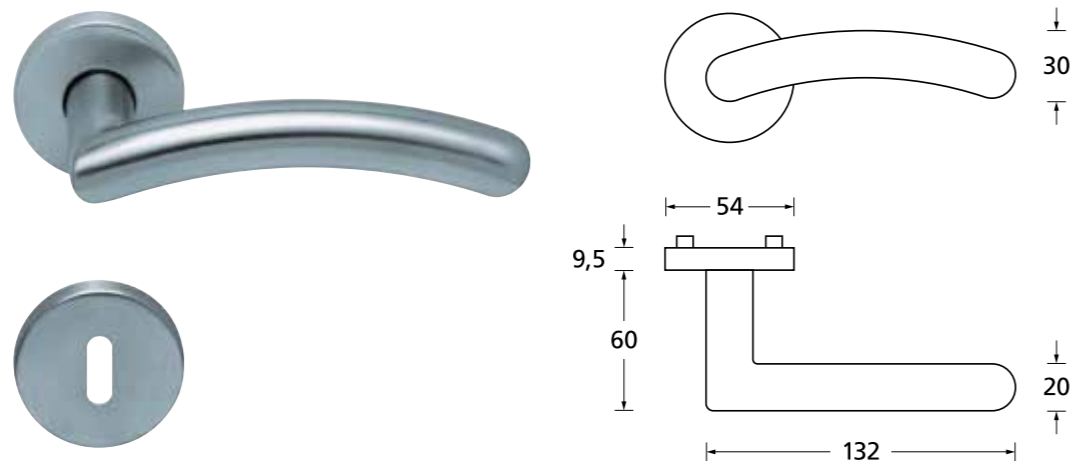

Form **1084** auf Rundrosette

Drücker Edelstahl matt, Rosetten Edelstahl matt

Rosettengarnitur		VK
BB - Grt.	SBL10840	21,90
PZ - Grt.	SBL10842	21,90
RZ - Grt.	SBL10848	21,90
Blind - Grt.	SBL10841	21,90
WC - Grt.	SBL10843	29,90

PZ-Wechsel-Grt.		VK
DIN R Knopf ger.	SB10845	45,90
DIN L Knopf ger.	SB10846	45,90
DIN R Knopf gekr.	SB108451	49,90
DIN L Knopf gekr.	SB108461	49,90

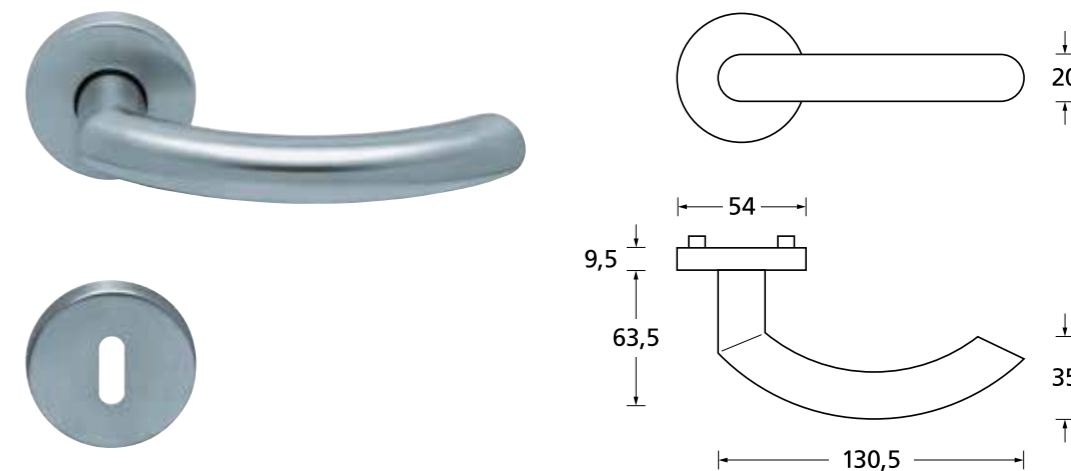

Form **1085** auf Rundrosette

Drücker Edelstahl matt, Rosetten Edelstahl matt

Rosettengarnitur		VK
BB - Grt.	SBL10850	21,90
PZ - Grt.	SBL10852	21,90
RZ - Grt.	SBL10858	21,90
Blind - Grt.	SBL10851	21,90
WC - Grt.	SBL10853	29,90

PZ-Wechsel-Grt.		VK
DIN R Knopf ger.	SB10855	45,90
DIN L Knopf ger.	SB10856	45,90
DIN R Knopf gekr.	SB108551	49,90
DIN L Knopf gekr.	SB108561	49,90

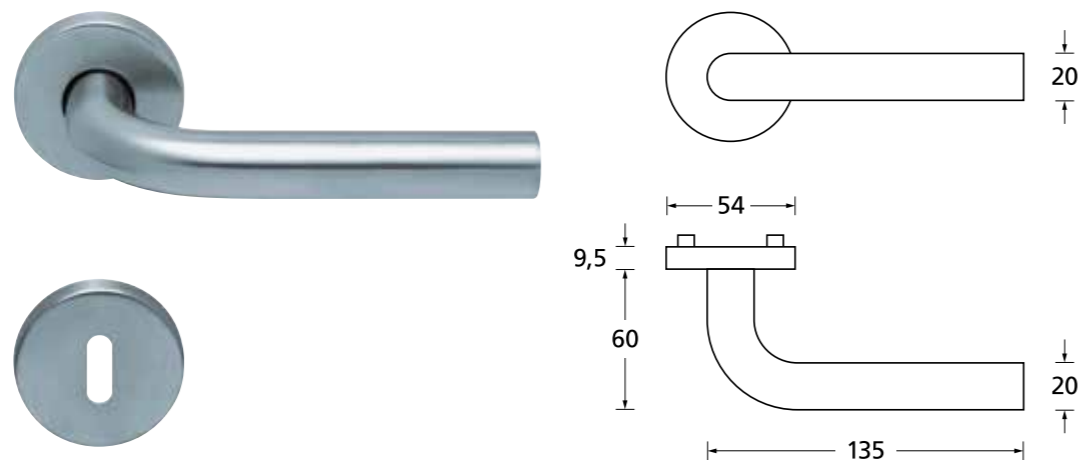

Form **1100** auf Rundrosette

Drücker Edelstahl matt, Rosetten Edelstahl matt

Rosettengarnitur		€ exkl. MwSt.
BB - Grt.	SBL11000	19,90
PZ - Grt.	SBL11002	19,90
RZ - Grt.	SBL11008	19,90
Blind - Grt.	SBL11001	19,90
WC - Grt.	SBL11003	27,90

PZ-Wechsel-Grt.		€ exkl. MwSt.
DIN R Knopf ger.	SB11005	45,90
DIN L Knopf ger.	SB11006	45,90
DIN R Knopf gekr.	SB110051	49,90
DIN L Knopf gekr.	SB110061	49,90

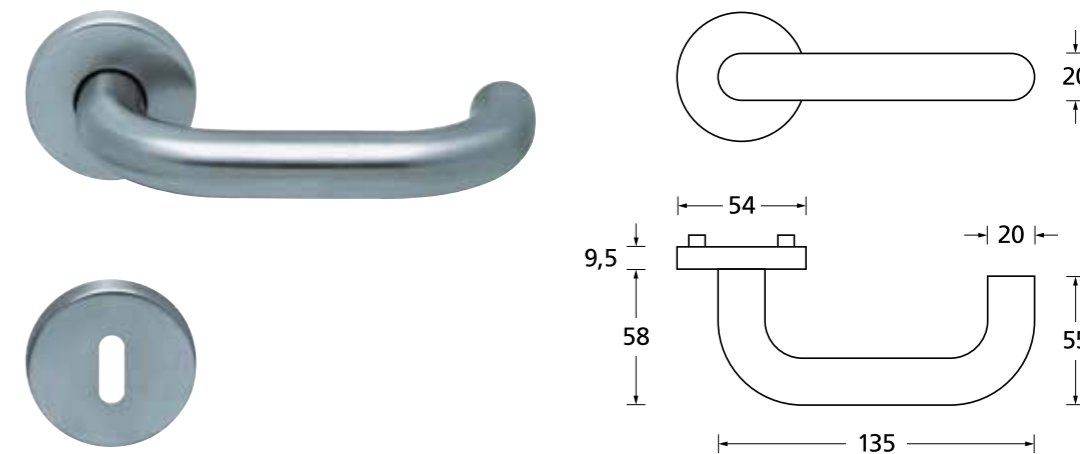

Form **1104** auf Rundrosette

Drücker Edelstahl matt, Rosetten Edelstahl matt

Rosettengarnitur		€ exkl. MwSt.
BB - Grt.	SBL11040	19,90
PZ - Grt.	SBL11042	19,90
RZ - Grt.	SBL11048	19,90
Blind - Grt.	SBL11041	19,90
WC - Grt.	SBL11043	27,90

PZ-Wechsel-Grt.		€ exkl. MwSt.
DIN R Knopf ger.	SB11045	45,90
DIN L Knopf ger.	SB11046	45,90
DIN R Knopf gekr.	SB110451	49,90
DIN L Knopf gekr.	SB110461	49,90

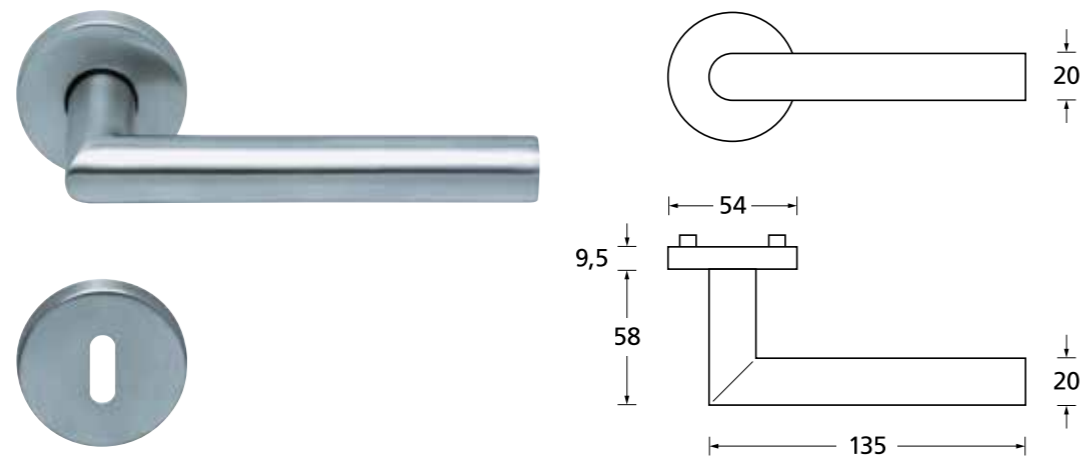

Form **1106** auf Rundrosette

Drücker Edelstahl matt, Rosetten Edelstahl matt

Rosettengarnitur		€ exkl. MwSt.
BB - Grt.	SBL11060	19,90
PZ - Grt.	SBL11062	19,90
RZ - Grt.	SBL11068	19,90
Blind - Grt.	SBL11061	19,90
WC - Grt.	SBL11063	27,90

PZ-Wechsel-Grt.		€ exkl. MwSt.
DIN R Knopf ger.	SB11065	45,90
DIN L Knopf ger.	SB11066	45,90
DIN R Knopf gekr.	SB110651	49,90
DIN L Knopf gekr.	SB110661	49,90

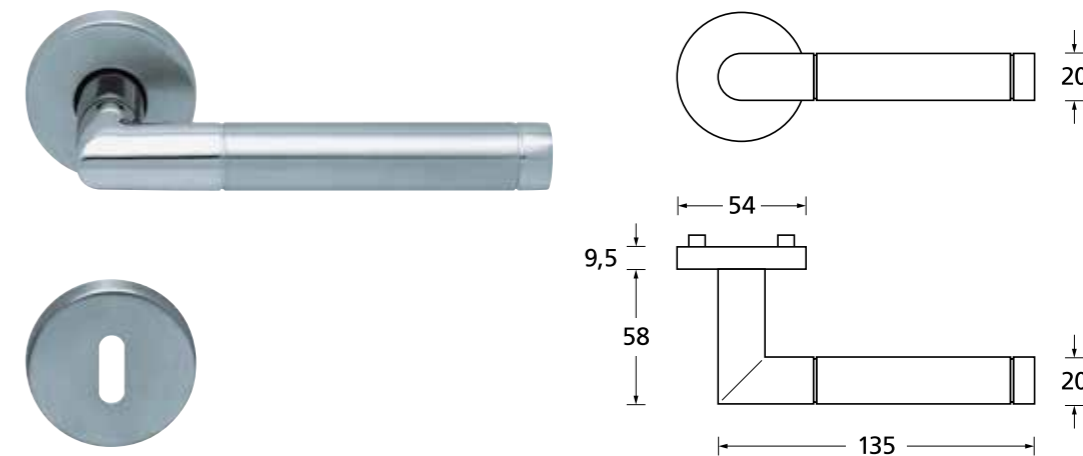

Form **1174** auf Rundrosette

Drücker Edelstahl poliert/matt, Rosetten Edelstahl matt

Rosettengarnitur		€ exkl. MwSt.
BB - Grt.	SBL11740	24,90
PZ - Grt.	SBL11742	24,90
RZ - Grt.	SBL11748	24,90
Blind - Grt.	SBL11741	24,90
WC - Grt.	SBL11743	32,90

PZ-Wechsel-Grt.		€ exkl. MwSt.
DIN R Knopf ger.	SB11745	47,90
DIN L Knopf ger.	SB11746	47,90
DIN R Knopf gekr.	SB117451	51,90
DIN L Knopf gekr.	SB117461	51,90

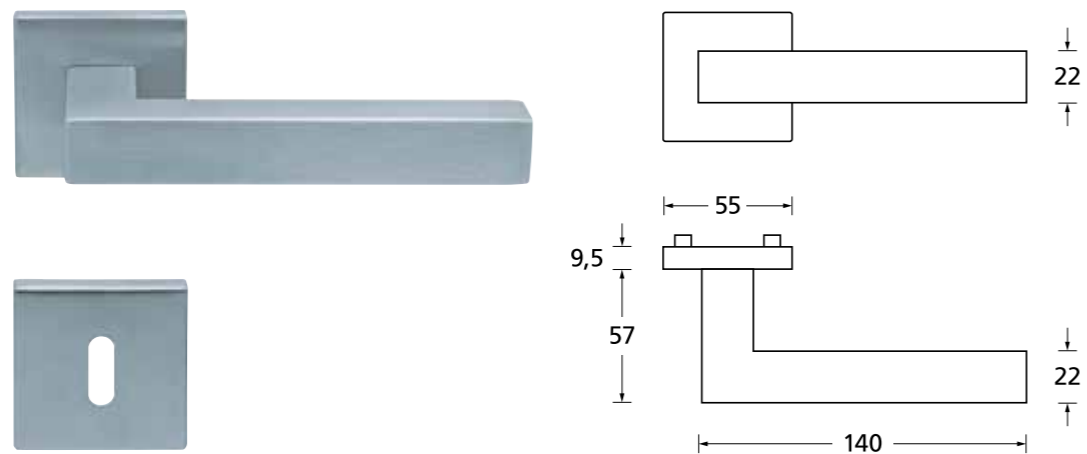

Form **1002** auf Quadratrossette

Drücker Edelstahl matt, Rosetten Edelstahl matt

Rosettengarnitur		€ exkl. MwSt.
BB - Grt.	SBLQ10020	30,90
PZ - Grt.	SBLQ10022	30,90
RZ - Grt.	SBLQ10028	30,90
Blind - Grt.	SBLQ10021	30,90
WC - Grt.	SBLQ10023	38,90

PZ-Wechsel-Grt.		€ exkl. MwSt.
DIN R Knopf ger.	SBQ10025	63,90
DIN L Knopf ger.	SBQ10026	63,90
DIN R Knopf gekr.	SBQ100251	67,90
DIN L Knopf gekr.	SBQ100261	67,90

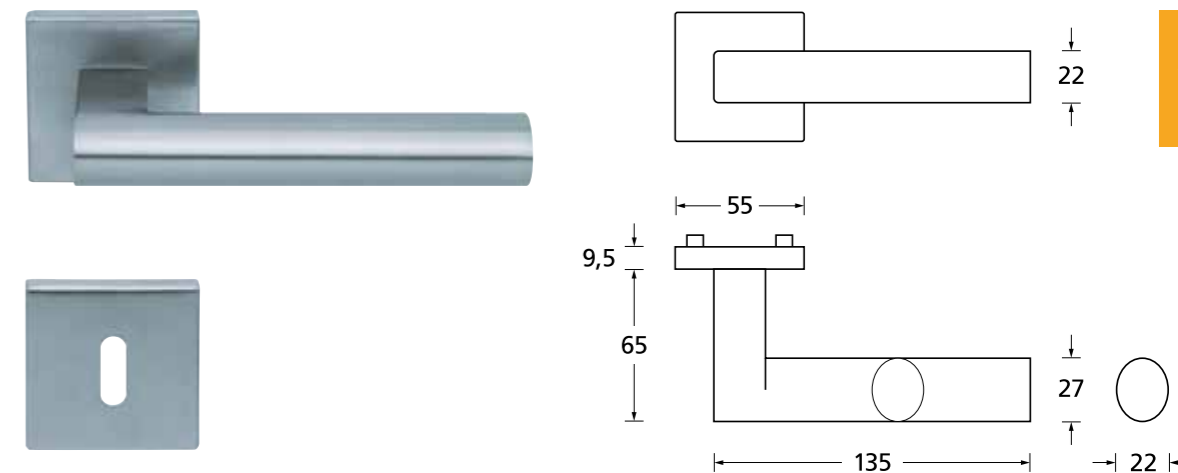

Form **1011** auf Quadratrossette

Drücker Edelstahl matt, Rosetten Edelstahl matt

Rosettengarnitur		€ exkl. MwSt.
BB - Grt.	SBLQ10110	44,90
PZ - Grt.	SBLQ10112	44,90
RZ - Grt.	SBLQ10118	44,90
Blind - Grt.	SBLQ10111	44,90
WC - Grt.	SBLQ10113	52,90

PZ-Wechsel-Grt.		€ exkl. MwSt.
DIN R Knopf ger.	SBQ10115	63,90
DIN L Knopf ger.	SBQ10116	63,90
DIN R Knopf gekr.	SBQ101151	67,90
DIN L Knopf gekr.	SBQ101161	67,90

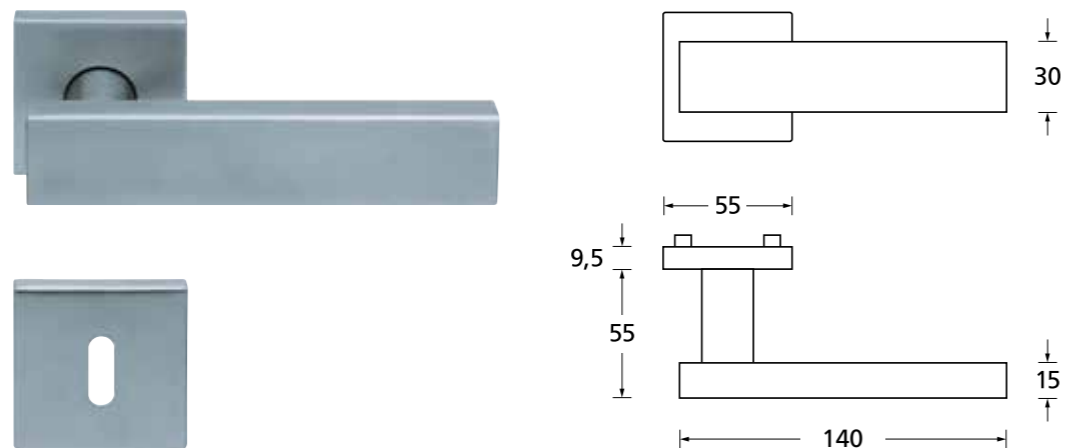

Form **1019** auf Quadratrossette

Drücker Edelstahl matt, Rosetten Edelstahl matt

Rosettengarnitur		€ exkl. MwSt.
BB - Grt.	SBLQ10190	38,90
PZ - Grt.	SBLQ10192	38,90
RZ - Grt.	SBLQ10198	38,90
Blind - Grt.	SBLQ10191	38,90
WC - Grt.	SBLQ10193	46,90

PZ-Wechsel-Grt.		€ exkl. MwSt.
DIN R Knopf ger.	SBQ10195	67,90
DIN L Knopf ger.	SBQ10196	67,90
DIN R Knopf gekr.	SBQ101951	71,90
DIN L Knopf gekr.	SBQ101961	71,90

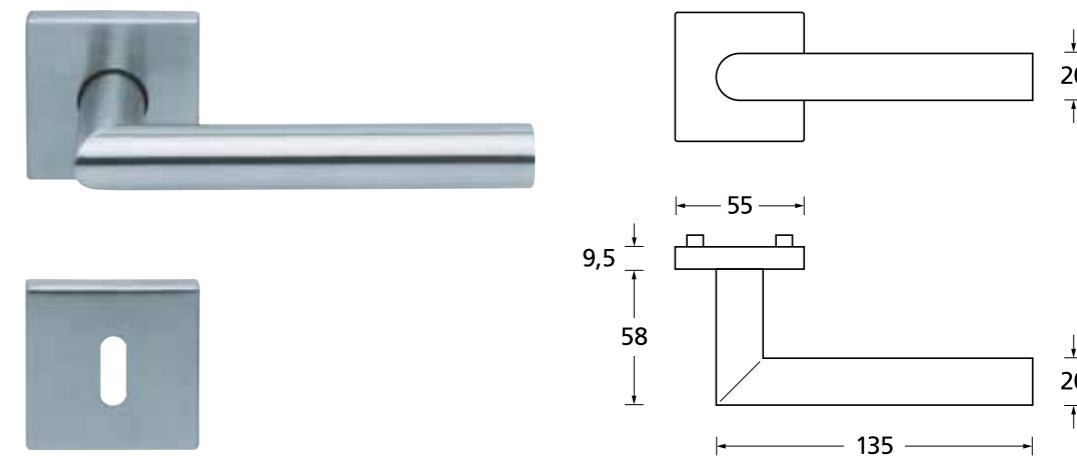

Form **1106** auf Quadratrossette

Drücker Edelstahl matt, Rosetten Edelstahl matt

Rosettengarnitur		€ exkl. MwSt.
BB - Grt.	SBLQ11060	24,90
PZ - Grt.	SBLQ11062	24,90
RZ - Grt.	SBLQ11068	24,90
Blind - Grt.	SBLQ11061	24,90
WC - Grt.	SBLQ11063	32,90

PZ-Wechsel-Grt.		€ exkl. MwSt.
DIN R Knopf ger.	SBQ11065	57,90
DIN L Knopf ger.	SBQ11066	57,90
DIN R Knopf gekr.	SBQ110651	61,90
DIN L Knopf gekr.	SBQ110661	61,90

AGBs

Liefer- und Zahlungsbedingungen

1. Zustandekommen und Inhalt des Vertrages

Die nachfolgenden Bedingungen gelten für alle unsere Vertragsabschlüsse, auch für zukünftige, ausschließlich. Sie werden vom Auftraggeber spätestens durch Annahme der Lieferung anerkannt. Abweichenden Einkaufsbedingungen des Auftraggebers wird hiermit ausdrücklich und endgültig widersprochen. Unsere Angebote und Preislisten sind freibleibend unter dem Vorbehalt unserer schriftlichen Auftragsbestätigung. Zusicherungen, Nebenabreden und Änderungen des Vertrages bedürfen zu ihrer Wirksamkeit der Schriftform. Gleiches gilt für die Änderung dieser Schriftformklausel.

2. Preise, Ausführung, Mängel

Unsere Preise gelten, falls nicht schriftlich etwas anderes vereinbart wird, ab unserem Lager Fridolfing ohne Verpackungs- und Versandkosten. Zu den Preisen kommt die jeweils gültige Umsatzsteuer hinzu. Unsere Verkaufspreise gelten für Lieferungen, die innerhalb von 4 Monaten nach Vertragsabschluss erfolgen. Sollten sich unsere Einkaufspreise und/oder Herstellungskosten nach Vertragsabschluss in wesentlichem Umfang ändern, sind wir berechtigt, unsere Verkaufspreise nach Ablauf dieser Frist entsprechend anzupassen.

Für Sonderleistungen werden Preise besonders berechnet. Wir behalten uns Konstruktions- und Formänderungen der Ware während der Lieferzeit vor, soweit die Ware und deren Aussehen dadurch für den Auftraggeber keine unzumutbaren Änderungen erfährt. Im übrigen verstehen sich alle Mengen-, Maßangaben und ähnliche Merkmale mit den handelsüblichen Toleranzen.

3. Lieferung

Unsere Lieferzeiten gelten ab Werk. Sie beginnen mit dem Tag der Auftragsbestätigung, jedoch nicht vor Klarstellung aller Einzelheiten und bei Ausfuhr nicht vor Beibringung einer eventuell erforderlichen Importlizenz sowie Eröffnung eines eventuell vereinbarten Akkreditivs. In jedem Fall setzt die Einhaltung der Lieferzeit die Erfüllung der Vertragspflichten seitens des Auftraggebers voraus. Durch nachträgliche Änderungs- oder Ergänzungswünsche des Auftraggebers

verlängert sich die Lieferzeit in angemessener Weise. Bei Nichteinhaltung von Lieferterminen kann der Auftraggeber erst dann vom Vertrag zurücktreten, wenn er eine angemessene Nachfrist gesetzt hat und diese erfolglos abgelaufen ist. Statt des Rücktritts kann Schadenersatz erst nach Ablauf der Nachfrist verlangt werden; der Einsatz nicht voraussehbarer Schäden ist ausgeschlossen. § 287 Satz 2 BGB bleibt unberührt. Ereignisse höherer Gewalt berechtigen uns, die Lieferung um eine angemessene Zeit hinauszuschieben oder vom Vertrag zurückzutreten, soweit er noch nicht erfüllt ist. Der höheren Gewalt stehen Umstände (zum Beispiel in der Rohstoffversorgung oder im Betrieb) gleich, die uns die Lieferung wesentlich erschweren oder unmöglich machen. Ansprüche auf Schadenersatz, Deckungskauf oder Nachlieferung sind ausgeschlossen.

4. Erfüllungsort

Erfüllungsort ist für beide Teile Fridolfing, soweit der Auftraggeber Vollkaufmann ist. Wir liefern, sofern nichts anderes vereinbart ist, unfrei und unversichert ab Lager Fridolfing. Wird Lieferung frei Empfangsort vereinbart, sind wir berechtigt, die verauslagten Kosten effektiv oder pauschal in Rechnung zu stellen. Wir können die Ware auch auf Kosten des Auftraggebers gegen Transportschäden versichern. Die Gefahr geht vom Tage der Versandbereitschaft ab auf den Auftraggeber über. Bei Transportschäden hat der Auftraggeber unverzüglich eine Tatbestandsaufnahme bei der zuständigen Stelle zu veranlassen, da andernfalls eventuelle Ansprüche gegen den Transportbeauftragten sowie gegen eine Versicherung entfallen können.

5. Zahlungsbedingungen

Rechnungen unter EURO 100,- sind sofort ohne Abzug zahlbar. Rechnungen ab EURO 100,- sind zahlbar innerhalb 10 Tagen ab Rechnungsdatum mit 2% Skonto oder innerhalb von 30 Tagen ab Rechnungsdatum ohne jeden Abzug. Bei Überschreitung des Ziels werden bankübliche Verzugszinsen berechnet. Die Geltendmachung weiteren Verzugschadens bleibt vorbehalten. Diskontfähige Wechsel oder Schecks nehmen wir nur aufgrund ausdrücklicher Vereinbarung und nur zahlungshalber an. Spesen und Kosten sind bei Übergabe des Wechsels oder Schecks sofort zu bezahlen. Wechsel

und Schecks werden erst nach Eingang des Nettoerlöses und nur in Höhe desselben gutgeschrieben. Alle unsere Forderungen werden unabhängig von einer etwaigen Zahlungsfrist oder von Laufzeit etwa hereingenommener Wechsel oder sonstiger Papiere sofort fällig, wenn die Zahlungsbedingungen vom Auftraggeber nicht eingehalten werden oder uns sonstige Umstände (zum Beispiel Wechselprotest, Zahlungsrückstände) bekannt werden, die nach unserer Auffassung geeignet sind, die Kreditwürdigkeit des Auftraggebers zu mindern. Wir können auch sofortige Vorauszahlungen und angemessene Sicherungsleistung für etwa noch von uns ausstehende Lieferungen oder Leistungen verlangen oder vom Vertrag zurücktreten oder Schadenersatz wegen Nichterfüllung verlangen. Desgleichen können wir außerdem die Weiterveräußerung und Weiterverarbeitung von uns gelieferter Ware untersagen und die Rückgabe an uns auf Kosten des Auftraggebers verlangen. Stellt der Auftraggeber seine Zahlungen ein, gerät er in Konkurs oder strebt er ein Vergleichsverfahren an, so gelten alle von uns eingeräumten Rabatte, Bonifikationen und sonstige etwaige Vergünstigungen als nicht gewährt.

6. Aufrechnung und Zurückbehaltung

Zurückbehaltungsrechte des Auftraggebers, soweit sie nicht auf demselben Vertragsverhältnis beruhen, sowie Aufrechnung mit einer bestrittenen oder nicht rechtskräftig festgestellten Forderung sind ausgeschlossen.

7. Eigentumsvorbehalt

Bis zur vollständigen Bezahlung unserer sämtlichen Forderungen aus der Geschäftsverbindung bleiben alle dem Auftraggeber von uns gelieferten Waren unser Eigentum, auch wenn der Kaufpreis für besonders bezeichnete Forderungen bezahlt sein sollte. Bei Vertragswidrigem Verhalten des Auftraggebers, insbesondere bei Zahlungsverzug, sind wir zur Rücknahme berechtigt und der Auftraggeber zur Herausgabe verpflichtet. Die durch die Rücknahme entstehenden Kosten hat der Auftraggeber zu tragen. Übersteigt der Wert der für uns bestehenden Sicherheiten unsere Forderungen um mehr als 20%, so sind wir auf Verlangen des Auftraggebers insoweit zur Freigabe von Sicherheiten nach unserer Wahl verpflichtet. Bei Vereinbarung, Verbindung, Vermischung

und Vermengung der Vorbehaltsware mit anderen uns nicht gehörenden Waren steht uns der dabei entstehende Miteigentumsanteil an der neuen Sache im Verhältnis des Wertes unserer Vorbehaltsware zu der übrigen verarbeiteten Ware zum Zeitpunkt der Verarbeitung, Verbindung, Vermischung oder Vermengung zu. Erwirbt der Auftraggeber das Alleineigentum an der neuen Sache, so räumt er uns im Verhältnis des Wertes unseres Vorbehaltsgutes Miteigentum an der neuen Sache ein und wird diese unentgeltlich für uns verwahren. Wird die Vorbehaltsware zusammen mit anderen Waren, und zwar gleichgültig in welchem Zustand, weiterveräußert, so gilt die vorstehend vereinbarte Vorausabtretung nur in Höhe des Wertes der Vorbehaltsware, die zusammen mit den anderen Waren Gegenstand des Liefergeschäftes ist. Der Auftraggeber darf die von uns gelieferten Waren und die aus der Verarbeitung entstandenen Gegenstände nur im ordnungsmäßigen Geschäftsverkehr weiterveräußern. Die aus der Weiterveräußerung oder aus einem sonstigen Rechtsgrunde entstehenden Forderungen tritt er schon jetzt an uns zur Sicherung unserer Forderungen ab. Der Auftraggeber ist ermächtigt, die abgetretenen Forderungen so lange einzuziehen, wie er seiner Zahlungspflicht uns gegenüber vertragsgemäß nachkommt. Zu anderen Verfügungen über die Vorbehaltsware (z.B. Verpfändung, Sicherungsübereignung) ist der Auftraggeber nicht berechtigt. Auf unser Verlangen ist der Auftraggeber verpflichtet, über alle gemäß dieser Ziffer abgetretenen Forderungen Auskunft zu geben, insbesondere eine Liste der Schuldner mit Namen und Anschrift, der Höhe der Forderung und Datum der Rechnungserteilung zu erteilen. Alle Kosten der Einziehung und etwaiger Interventionen trägt der Auftraggeber. Von einer Pfändung oder anderen Beeinträchtigungen durch Dritte hat der Auftraggeber uns unverzüglich zu unterrichten. Wir haben als unmittelbare Besitzer der Vorbehaltswaren das Recht zum Betreten der Räume des Auftraggebers.

8. Gewährleistung und Haftung

Die Ware ist unverzüglich nach Eintreffen am Bestimmungsort mit der Sorgfalt eines ordentlichen Kaufmanns zu untersuchen, auch wenn Muster übersandt waren. Offensichtliche Mängel sind uns innerhalb von 8 Tagen nach Anlieferung schriftlich anzuzeigen, sonst gilt die Lieferung als genehmigt. Nicht offensichtliche Mängel sind innerhalb

von 8 Tagen nach ihrer Entdeckung schriftlich bei uns anzuzeigen. Wir haften nicht für Schäden, die auf unsachgemäße Verwendung oder Abnutzung zurückgehen. Durch vom Auftraggeber oder Dritte ohne unsere Zustimmung vorgenommene Instandsetzungsarbeiten oder sonstige Eingriffe wird jede Gewährleistung von uns ausgeschlossen. Bei Vorliegen eines Mangels kann der Auftraggeber Nachbesserung, hilfsweise Ersatzlieferung verlangen. Ersetzte Teile werden unser Eigentum. Wir sind berechtigt, die Nachbesserung bzw. die Ersatzlieferung von einer - unter Berücksichtigung des Mangels - angemessenen Teilzahlung abhängig zu machen. Schlägt die Nachbesserung oder die Ersatzlieferung fehl, kann der Auftraggeber Herabsetzung der Vergütung oder Rückgängigmachung des Vertrages verlangen. Zu Vornahme der Nachbesserung bzw. der Ersatzlieferung hat uns der Auftraggeber in angemessener Weise Zeit und Gelegenheit zu geben. Geschieht dies nicht, entfällt unsere Gewährleistungspflicht. Wir haften nur für Schäden am Liefergegenstand. Ansprüche gegen uns und unsere Erfüllungs- oder Errichtungsgehilfen wegen anderer Schäden, die dem Auftraggeber oder einem Dritten entstehen, insbesondere auch solche aus positiver Vertragsverletzung. Verschulden bei Vertragsschluss und fahrlässig begangener unerlaubter Handlung, sind ausgeschlossen, soweit dies gesetzlich zulässig ist.

9. Nichtabnahme

Bei Abnahmeverzug des Auftraggebers steht uns nach fruchtlosem Ablauf einer Nachfrist von 14 Tagen das Recht zu, entweder Abnahme des ganzen oder eines Teils des Auftrags oder Rücktritt vom Vertrag oder Schadenersatz wegen Nichterfüllung zu verlangen. Im letzten Fall sind wir berechtigt, 20% des vereinbarten Preises ohne weiteren Nachweis als Entschädigung zu fordern, soweit der Auftraggeber nicht nachweist, dass uns nur ein wesentlich geringerer Schaden entstanden ist.

10. Gerichtsstand

Gerichtsstand auch für Wechsel- und Scheckprozesse ist Traunstein, soweit der Auftraggeber Vollkaufmann, eine juristische Person des öffentlichen Rechts oder Träger eines öffentlichrechtlichen Sondervermögens ist oder keinen allge-

meinen Gerichtsstand im Inland hat. Wir sind in allen Fällen berechtigt, nach unserer Wahl auch gerichtlich am Sitz des Auftraggebers gegen diesen vorzugehen. Es gilt ausschließlich deutsches Recht.

!WICHTIG!

- Die Preise dieser Liste verstehen sich pro Stück bzw. pro Garnitur (komplette Drückergarnitur), exkl. Mehrwertsteuer, ab unserem Lager in Fridolfing ohne Verpackungs- und Versandkosten.
- Ab einem Einzelauftragswert von EUR 125 netto liefern wir frei Haus.
- Eine Fracht- und Verpackungspauschale von EUR 7,00 verrechnen wir für einen Einzelauftragswert unter EUR 125,- netto.
- Warenrücknahme / Kulanzretouren: Rücksendungen können nur nach vorheriger schriftlicher Genehmigung und frei Haus angenommen werden. Zur Deckung unserer Kosten berechnen wir 25% des Warenwertes als Bearbeitungsgebühr. Der Versand erfolgt auf Gefahr des Rücksenders. Beschädigte Teile, Sonderanfertigungen oder Artikel die sich nicht mehr im aktuellen Verkaufssortiment befinden, können nicht zurückgenommen werden.
- Einzelteillieferungen außerhalb dieser Preisliste sind grundsätzlich zu Verpackungseinheiten möglich.
- Türgriffe, Rosetten, Unterkonstruktionen sind lose und sind zu je einer Gesamtgarnitur verpackt.
- Alle Aufträge werden ausschließlich unter Zugrundelegung unserer Liefer- und Zahlungsbedingungen ausgeführt. Hiervon abweichende Vorgaben werden nicht akzeptiert. Durch die Auftragserteilung erkennt der Kunde unsere Liefer- und Zahlungsbedingungen an.
- Diese Preisliste ersetzt alle vorherigen Preislisten.
- Für eventuelle Druckfehler übernehmen wir keine Haftung

scoop®, Pullbloc®, Slidebloc®, Slidebloc® light und formspiele® sind eingetragene Marken der scoop Beschläge Vertriebs-GmbH. Die in diesem Prospekt enthaltenen Beschreibungen und Abbildungen entsprechen dem Zeitpunkt der Drucklegung. Für Druck- oder Satzfehler wird keine Haftung übernommen. Unsere Allgemeinen Geschäftsbedingungen finden Sie unter www.scoop-tec.de. Alle Rechte behalten wir uns vor. © copyright: scoop Beschläge Vertriebs-GmbH. Januar 2018.



Kaltenbrunn 22, D-83413 Fridolfing
Fon: +49 8684 96967-0, Fax: +49 8684 96967-29
info@scoop-tec.de, www.scoop-tec.de